

### ЛДСП 16 мм(Каркас)

Поз.	Наименование	Кол-во	Размер	
1	Крышка	1	1 340	570
2	Бок прав/лев.	2	2 144	555
3	Вязка	1	1 308	535
4	Цоколь	2	1 308	80
5	Вязка	4	425	535
7	Крышка	1	426	555
8	Вязка	3	426	450
14	Задняя стенка ящика	4	366	120
15	Передняя стенка ящика	4	366	120
6	Перегородка	2	2 048	535
12	Бок ящика прав/лев	8	500	120

### ЛДСП 16 мм(Фасад)

Поз.	Наименование	Кол-во	Размер	
16	Створка	2	2 061	427
17	Створка	1	1 242	420
11	Фасад ящика	4	197	436

### ЛДВП

Поз.	Наименование	Кол-во	Размер	
13	Дно ящика	4	398	500
9	Задняя стенка	3	2 075	445

### Труба-штанга (3 м)

Поз.	Наименование	Кол-во	Размер	
	труба-штанга	2	419	

Фурнитура	Ед.изм.	Кол-во
Заглушка для евро-стяжки, ольха	шт	52,00
стяжка-евро 6,3*50 мм	шт	52,00
Ключ для стяжки евро	шт	1,00
подпятник	шт	8,00
петля четырехшарнирная внутренняя (китай)	шт	11,00
направляющие роликовые, 500 мм	шт	4,00
штангодержатель овальный хром	шт	4,00
шуруп 4*16 мм хром	шт	84,00
шуруп 4*35 мм цинк	шт	32,00
гвоздь 1,2*25 мм	шт	120,00
схема-сборки	шт	1,00
ручка С7 металлик 96 мм	шт	7,00

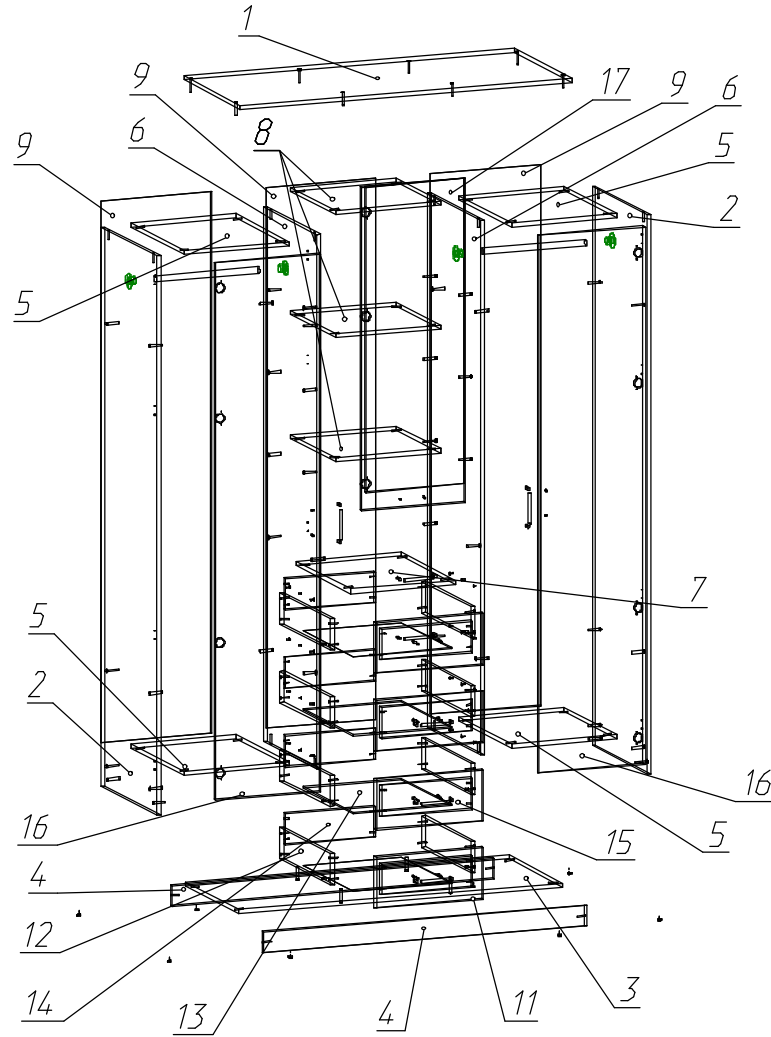

1. Внимательно изучить эскиз и инструкцию по сборке.
2. Разложить детали по секциям, согласно инструкции.
3. Прикрутить направляющие для выдвижных ящиков к боковинам
4. Скрепить боковины с вязками, с помощью стяжек. Во избежание перекоса створок, после того как секция собрана, необходимо измерить диагонали. Они должны быть одинаковыми (+/- 1-2 мм).
- 5. Только после этих действий Вы можете прибить заднюю стенку !!!**  
Используйте данное примечание при сборке каждой секции
6. Положив изделие на боковину, примерить створки (створку).
7. При наличии с одной стороны створки, присадка осуществляется относительно верхней вязки.
8. При наличии нескольких створок, присадка начинается с верхней (относительно верхней вязки) и продолжается поочередно, с учетом зазора между створками.
9. При установке изделия, его нужно ставить на ровную поверхность, при отсутствии таковой, использовать подкладки для исправления неровностей пола. В противном случае, возможно несовпадение углов створок и ровности всего изделия.
10. Небольшое отклонение в створках, выравняется регулировочными винтами на петлях.
11. При наличии в изделии шкантов, нужно помнить, что в первую очередь шкант помещается в поперечное отверстие, а затем присаживается в продольное.
12. При использовании шурупов, обратите внимание на то, чтобы они не оказались слишком длинными или короткими.
13. Подпятники прибиваются ограничительным ребром вовнутрь
14. При использовании шурупов или винтов с полукруглой головкой для крепления ручек в фасадах ящиков, необходимо произвести раззенковку в передней стенке ящика
15. Во избежание сколов при сверловке отверстий под ручку необходимо на выходе сверла подложить дощечку и плотно прижать к детали.
16. Нагрузка на полку не должна превышать 8 кг, при условии статичной равномерной нагрузки на полку.
17. При наличии в изделии фасадов из МДФ, облицованных пленкой ПВХ с глянцевым покрытием, то перед установкой на каркас с него необходимо удалить защитную пленку.

#### Правила эксплуатации и ухода за мебелью

1. Мебель должна храниться и эксплуатироваться в крытых отапливаемых помещениях при температуре не ниже +2°C и относительной влажности воздуха от 45% до 75%.
2. Для предотвращения деформации створок в изделиях, они должны находиться в закрытом состоянии.
3. При ослаблении крепления соединений, необходимо периодически подтягивать винты, шурупы, стяжки и т.д.
4. Поверхность изделий следует предохранять от воздействия различных растворителей, кислот, щелочей и механических повреждений, а также не следует ставить на рабочие поверхности горячие предметы, без влаги и теплоизоляционных подкладок.
5. Не допускается применение соды, порошков и других материалов не предназначенных для ухода за мебелью.
6. Зеркала следует протирать мягкой тканью, для удаления загрязнений - использовать специальные жидкости.
- 7. Помните что сохранность и долговечность изделия зависит не только от ее конструкции и качества материалов, но и от правильной эксплуатации и ухода за ней.**

#### Гарантийные обязательства

1. Изготовитель гарантирует соответствие изделия требованиям ГОСТ 16371, 19917 при соблюдении покупателем правил транспортировки, хранения, сборки и эксплуатации
  2. Гарантийный срок эксплуатации изделия - 12 месяцев со дня продажи, но не более 18 месяцев со дня изготовления.
- Гарантии не распространяются на изделия поврежденные при перевозке, а также при несоблюдении правил сборки, эксплуатации и хранения, изложенных в настоящей инструкции.

## Инструкция по сборке и эксплуатации мебели

*Уважаемые покупатели, рекомендуем доверить сборку Вашей мебели профессиональным сборщикам*

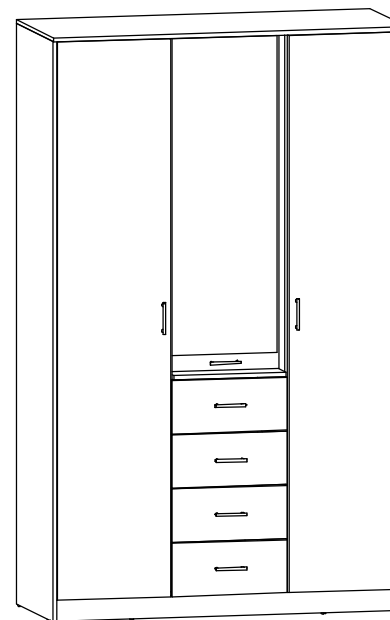

**Шкаф "Комфорт-4"**

**Габариты: 1340 x 2160 x 573 мм**