

Правила эксплуатации и инструкции по уходу за мебелью

Для поддержания надлежащего внешнего вида и долговечности мебели рекомендуется соблюдать следующие правила.

1. Мебельная продукция должна эксплуатироваться в сухих и теплых помещениях, имеющих отопление и вентиляцию, при температуре воздуха от +10°C до +40°C, относительной влажности 45-70%.
2. Устанавливать мебельную продукцию рекомендуется не менее 50-60 см от источника тепла во избежание ускоренного старения покрытия и деформации мебельных панелей.
3. Все поверхности мебельной продукции требуется оберегать от попадания влаги во избежание разбухания панелей, отклеивания кромок на торцевых поверхностях.
4. Изделия необходимо устанавливать на ровных поверхностях.
5. По мере загрязнения изделий, поверхности протирают мягкой тканью со специальными средствами. Использование абразивных веществ и растворителей может привести к необратимым повреждениям поверхностей.
6. Запрещается перемещение мебели в нагруженном состоянии, для перемещения необходимо освободить от вещей и съемных деталей конструкции.
7. В процессе эксплуатации возможно ослабление крепежной фурнитуры, в этом случае необходимо осуществлять «Затяжку».

Общие технические указания по сборке

Для удобства транспортировки и во избежание повреждений, мебель поставляется в разобранном виде в индивидуальной упаковке. Покупатель может собрать ее самостоятельно, либо воспользоваться услугами квалифицированных сборщиков. Не приступайте к сборке, не ознакомившись с инструкцией!

Перед сборкой необходимо обязательно проверить комплектность каждой упаковки, согласно комплекточной ведомости. Проверить наличие фурнитуры.

Внимание: При обнаружении дефектов и не комплектности, к сборке не приступать. Претензия принимается при наличии упаковки.

При сборке не рекомендуется одновременно вынимать детали из всех упаковок, во избежание их смешивания. Для удобства сборки и предотвращения перекосов и повреждений изделия, сборку производить на ровном полу покрытой бумагой либо тканью. Соблюдайте осторожность, чтобы не повредить поверхности деталей. В сборке сложных и больших изделий желательно участие двух человек.

Внимание: Производитель оставляет за собой право вносить незначительные изменения в конструкцию, не ухудшающие качество, внешний вид и дизайн изделия, без предварительного уведомления.

ООО«ЭРА»Мебельное производство
Паспорт изделия
Инструкция по сборке и эксплуатации мебели

Шкаф платяной (гостиная «Марта»)

800(Ш)x2100(В)x500(Г)

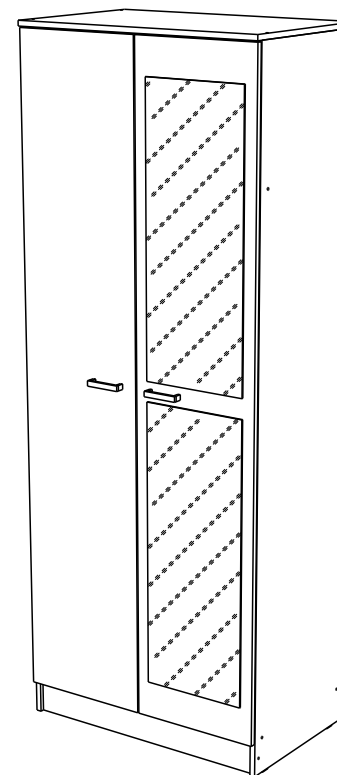

ЭРА
МЕБЕЛЬНОЕ
ПРОИЗВОДСТВО

Россия, 440031, Пензенская обл.,
г. Пенза, ул.Кривозерье, 28.
тел./факс: (8412) 62-02-00
эл. почта: mebel58@mail.ru
Сайт: www/mebel-era.ru

Упаковочная ведомость на детали

Упаковка	Наименование	Размер, мм	К-во	№
№4	Боковина левая	2084x480	1	25
	Боковина правая	2084x480	1	26
	Крыша	800x500	1	27
	Вязка	768x480	2	28
	Цоколь	768x100	1	31
	ДВП	796x398	5	32
	Брус соединит.	766	4	33
	Скалка	760	1	
	Фурнитура	пакет №1, пакет №2		
№5	Фасад	1980x396	1	29
	Фасад с зеркалом	1980x396	1	30

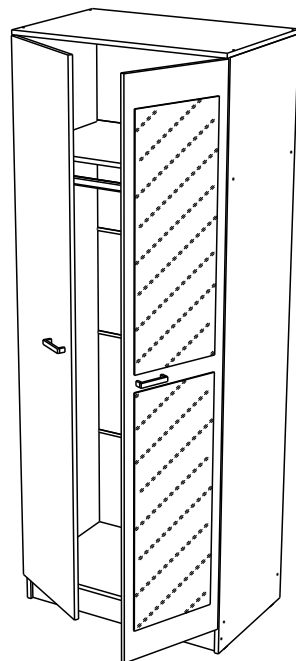

Необходимый инструмент для сборки

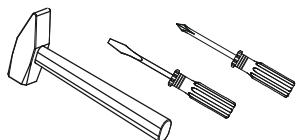

Также вам понадобится инструмент для сверления отверстий и сверло диаметром 5 мм.

Внимание: Производитель рекомендует Вам производить сборку с помощью специалиста, так как неправильная сборка может привести к нежелательным последствиям. Данная инструкция даст Вам необходимую информацию и рекомендации по сборке, порядка которой следует придерживаться. Перед сборкой необходимо внимательно ознакомиться с инструкцией, проверить комплектность фурнитуры и разобрать её по назначению. Заранее выбрать место установки комплекта. Детали в упаковке полностью соответствуют упаковочной ведомости на детали.

Комплектовочная ведомость на фурнитуру

Евровинт е 14шт	Шуруп 4x16 и 30шт	Гвозди г 40шт	Петля накладная л 6шт	Планка петли м 3шт	Краб 4шт	Ручка C17 96 мм з 2шт
Подпятник ю 4шт	Саморез для ручки с 4шт	Заглушка для евровинта 10шт	Брус соединительный 768 мм - 4шт	Скалка 760 мм - 1шт	Скалкодержатель н 2шт	

Схема крепления
соед.элемента

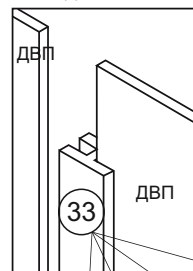

Сборка платяного шкафа

1. Сборка производится тыльной стороной вниз. Предварительно на боковинах (25,26) установить ответные планки петель (м) шурупами 4x16 (и).
2. Подготовленные боковины (25,26) крепим между собой вязками (28), цоколем (31) и крышкой (27) евроинтом (е). Закрепляем на торцы боковин подпятники (ю) гвоздями (г).

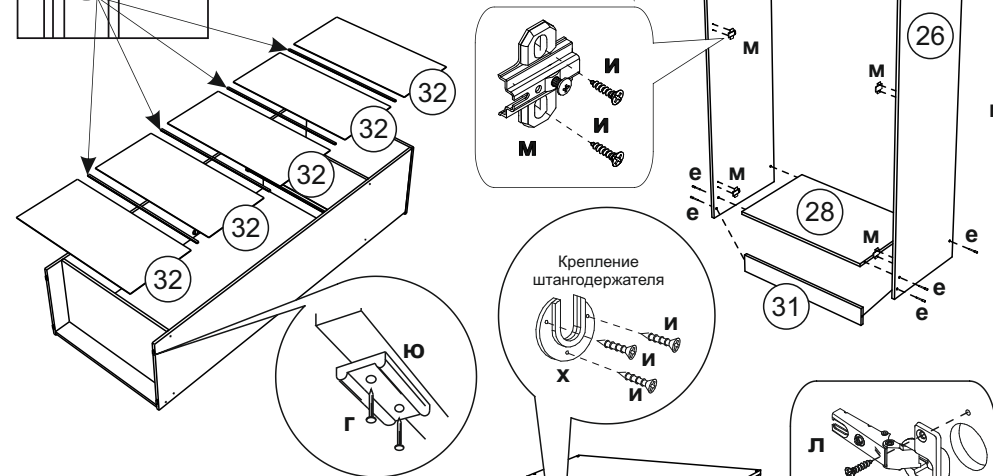

3. Для крепления задних стенок (32) собранную конструкцию положить лицевой стороной вниз. Замерить и уровнять диагональ. После этого приложить детали и выровнять углы.

4. Задние стенки (32) соединить брусом (33). После выверки закрепить ДВП гвоздями (г).

5. Поставить собранную конструкцию вертикально. На створки (29,30) установить накладные петли (л) шурупами 4x16 (и).

6. Для установки ручек на фасады необходимо досверлить глухие отверстия диаметром 5 мм насквозь.

7. Далее закрепить ручки и навесить фасады.

8. При необходимости сделать регулировку дверей и зазоров.

9. Закрепить скалкодержатель при помощи шурупов 4x16 (и) и установить скалку.

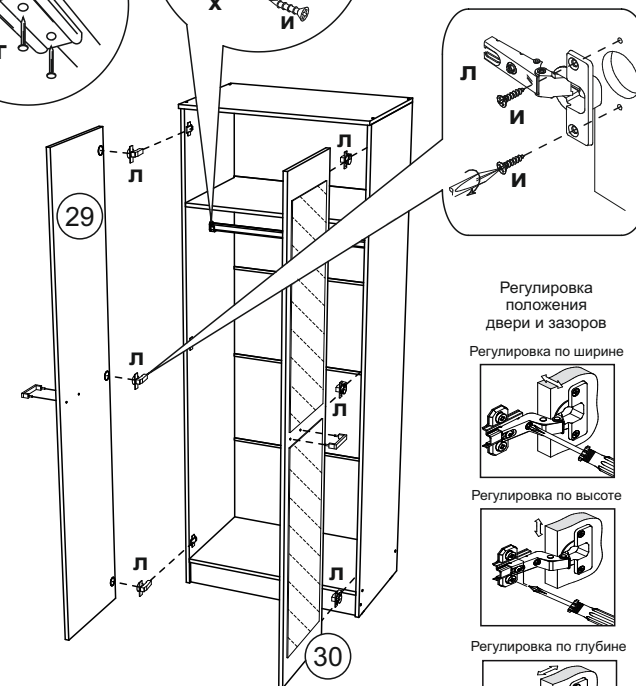

Регулировка
положения
двери и зазоров

Регулировка по ширине

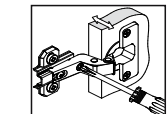

Регулировка по высоте

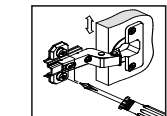

Регулировка по глубине

