

Правила эксплуатации и инструкции по уходу за мебелью

Для поддержания надлежащего внешнего вида и долговечности мебели рекомендуется соблюдать следующие правила.

1. Мебельная продукция должна эксплуатироваться в сухих и теплых помещениях, имеющих отопление и вентиляцию, при температуре воздуха от +10С° до +40С°, относительной влажности 45-70%.
2. Устанавливать мебельную продукцию рекомендуется не менее 50-60см от источника тепла во избежание ускоренного старения покрытия и деформации мебельных панелей.
3. Все поверхности мебельной продукции требуется оберегать от попадания влаги во избежание разбухания панелей, отклеивания кромок на торцевых поверхностях.
4. Изделия необходимо устанавливать на ровных поверхностях.
5. По мере загрязнения изделий, поверхности протирают мягкой тканью со специальными средствами, использование абразивных веществ и растворителей может привести к необратимым повреждениям поверхностей.
6. Запрещается перемещение мебели в нагруженном состоянии, для перемещения необходимо освободить от вещей и съемных деталей конструкции.
7. В процессе эксплуатации возможно ослабление крепежной фурнитуры, необходимо осуществлять «Затяжку».

Общие технические указания по сборке.

Для удобства транспортировки и во избежание повреждений, мебель поставляется в разобранном виде в индивидуальной упаковке. Покупатель может собрать ее самостоятельно, либо воспользоваться услугами квалифицированных сборщиков. Не ознакомившись с инструкцией, не приступайте к сборке.

Перед сборкой необходимо обязательно проверить комплектность каждой упаковки, согласно комплектной ведомости. Проверить наличие фурнитуры.
Внимание: При обнаружении дефектов и не комплектности к сборке не приступать. Претензия принимается при наличии упаковки.

При сборке не рекомендуется одновременно вынимать детали из всех упаковок, во избежание их смешивания. Для удобства сборки и предотвращения перекосов и повреждений изделия, сборку производить на ровном полу покрытом бумагой либо тканью. Соблюдайте осторожность, чтобы не повредить поверхности деталей. В сборке сложных и больших изделий желательно участие двух человек.

Внимание: Производитель оставляет за собой право вносить незначительные изменения в конструкцию, не ухудшающие качество, внешний вид и дизайн изделия без предварительного уведомления.

ООО «ЭРА» Мебельное производство
Паспорт изделия
Инструкция по сборке и эксплуатации мебели

Центральный модуль (гостиная «Марта»)

1500(Ш)х1931(В)х422(Г)

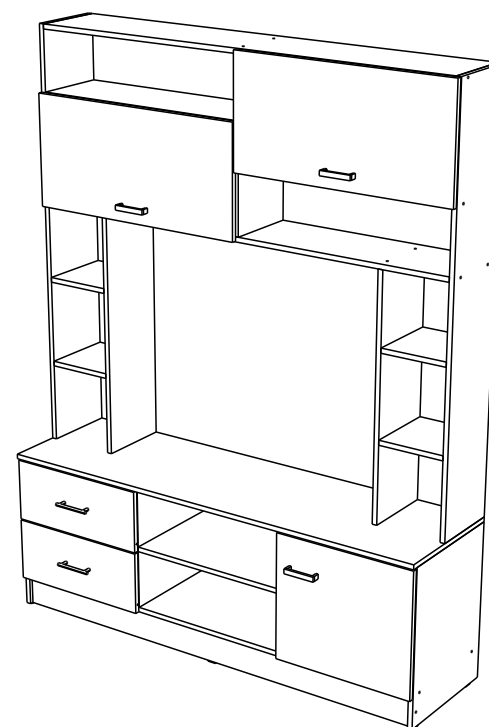

ЭРА
МЕБЕЛЬНОЕ
ПРОИЗВОДСТВО

Россия, 440031, Пензенская обл.,
г. Пенза, ул. Кривозерье, 28.
тел./факс: (8412) 62-02-00
эл. почта: mebel58@mail.ru
Сайт: www/mebel-era.ru

Сборка центрального модуля

1. Сборку осуществляем с нижней тумбы.

2. Предварительно к боковинам (2,5) крепим роликовые направляющие (о), а к боковине (3) ответные планки петель (м) шурупами 4x16 (и).

3. К торцам боковин (2,3) и цоколю (10) фиксируем подпятник (ю) гвоздями (г).

4. Боковины (2,3) соединяем вязкой (4) и цоколем (10) при помощи евровинта (е). После чего к вязке (4) крепим средние боковины (5,6) еврошурупом (е).

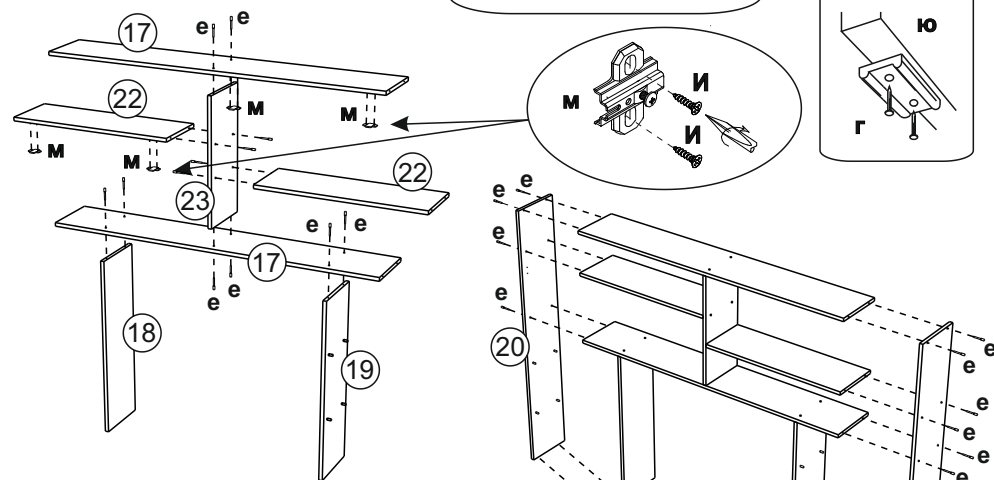
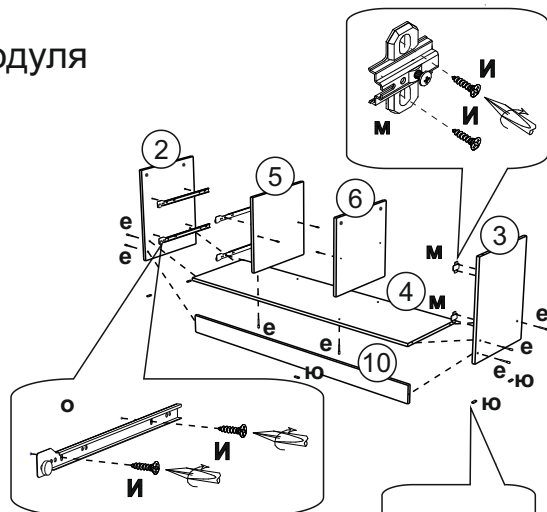

5. Перед тем как начать сборку «надстройки» крепим ответные планки петель (м) к вязке (17) и к вязке (22) шурупами 4x16 (и).

6. Вязки (17) соединяем средней боковиной (23) и крепим боковины (18,19) к нижней вязке (17). Вязки (22) фиксируем к боковине (23).

7. Собранный узел крепим к боковинам (20,21) и к крышке (1) евровинтом (е).

8. Задние стенки (14,15) крепим с тыльной стороны конструкции гвоздями (г) предварительно выравнив диагональ.

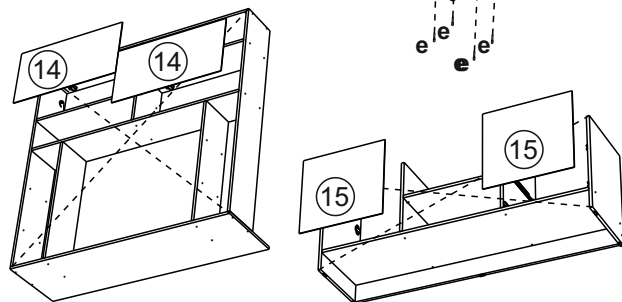

9. Тумбу и «надстройку» соединяем между собой эксцентриковой стяжкой (а,б), предварительно закрепив шток эксцентриковой стяжки (а) к крышке (1).

10. Готовим фасады (8,11).

11. Для этого в готовые отверстия вставляем накладные петли (л) и крепим шурупами 4x16 (и).

12. Для установки ручек на створки, необходимо досверлить глухие отверстия диаметром 5 мм насквозь, закрепить ручки винтом (с) и навесить фасады. При необходимости отрегулировать согласно схеме.

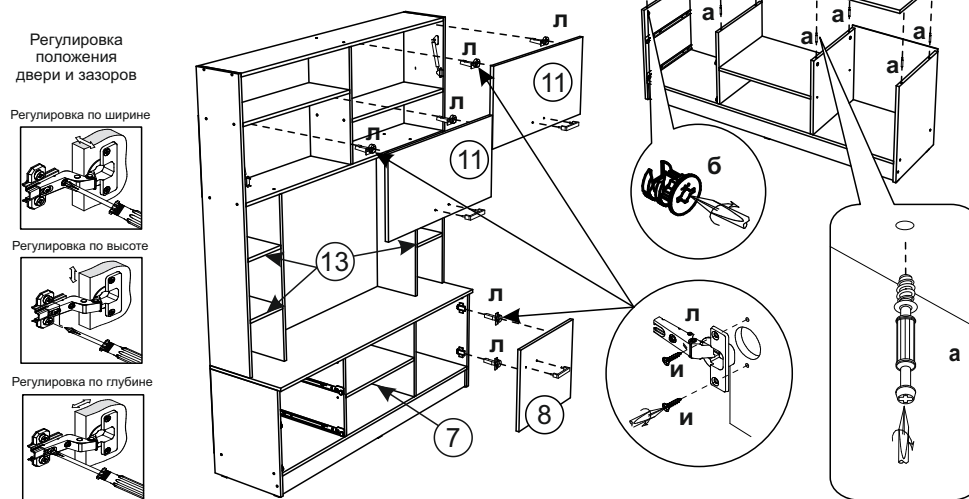

13. После чего установить барный кронштейн (к) согласно схеме производителя. Полки (7,13) зафиксировать на полкодержателях (д).

Сборка ящика

1. Шток эксцентриковой стяжки (а) крепим к фасаду ящика (9).

2. Для установки ручек на панель (9) необходимо досверлить глухие отверстия диаметром 5 мм насквозь. Далее закрепить ручки винтом (с).

3. Боковины (12) соединить вязкой (24) при помощи шурупа 4x35 (ш).

4. Панель ящика (9) закрепить к бокам ящика (12) эксцентриковой стяжкой (б).

5. Собранный конструкцию положить лицевой стороной вниз и закрепить дно ящика (16) гвоздями (г), предварительно уравнив диагонали. На боковинах ящика (12) установить направляющие (о), закрепив шурупами 4x16 (и).

